

**alg 55 Estándar**



[www.alugom.com](http://www.alugom.com)



## Características técnicas serie alg 55 Estándar

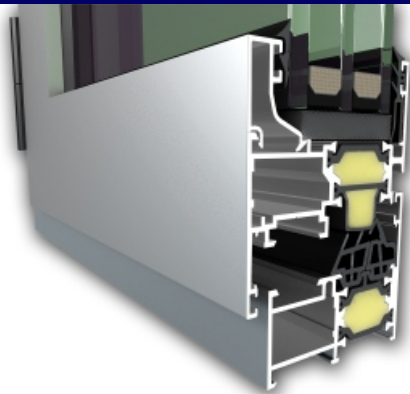

### **alg 55 Estándar**

Carpintería practicable con **Rotura de puente térmico**.  
Junta abierta con junta central.

Sección de marco: ..... 55 mm.

Sección de Hoja : ..... 62 mm.

Poliamida en cerco : .....Varillas de 26 y 24 mm. (PA66 con fibra de vidrio).

Poliamida en Hoja : .....Varillas de 27 y 24 mm. (PA66 con fibra de vidrio).

Apertura Practicable:

Peso por Hoja : **120 Kg.** ①

Apertura Oscilo-Batiente:

Peso por Hoja : **130 Kg.** ①

Apertura Oscilo-Batiente con Herraje Oculto:

Peso por Hoja : **130 Kg.** ①

Medidas máximas por hoja para todas las aperturas:

**1.700 mm x 2.500 mm.** ①

Galce Vidrio: .....desde 13,5 a47,5 mm.

① Consultar tablas de pesos y rangos de aplicación con el Dpto. Técnico-comercial.

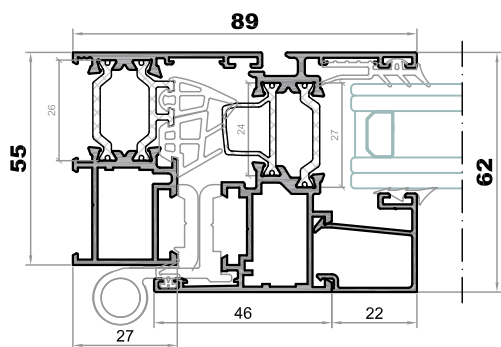

**Transmitancia térmica** (Uf marco) desde **2.0 W(m<sup>2</sup> K)**

(Uh) desde **1.0 W(m<sup>2</sup> K)**

Sistema alg 55 Estándar HQ.  
Consultar tipología, dimensiones y vidrio.

